

# Серия 600XR

РЕНТГЕНОВСКИЕ СИСТЕМЫ ДОСМОТРА

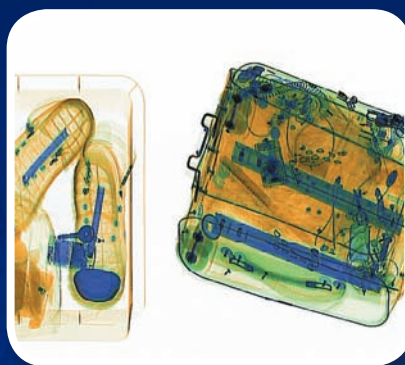

- Пункты досмотра
- Досмотр почты и посылок
- Досмотр крупных посылок и небольших грузов

**Rapiscan**<sup>®</sup>  
systems  
Компания OSI Systems

## СИСТЕМЫ RAPISCAN 600XR

### КОМПЛЕКСНЫЕ СИСТЕМЫ ДОСМОТРА

Рентгеновские системы досмотра Rapiscan Systems серии 600XR обеспечивают расширенные возможности обнаружения, просты в использовании, надежны в эксплуатации и обладают безусловной ценностью.

### НОВЫЙ УРОВЕНЬ КАЧЕСТВА

Системы серии 600XR разработаны с применением передовых технологий многоэнергетического обнаружения, имеют усовершенствованный дизайн и утверждены к использованию регулирующими органами многих стран мира, в том числе TSA, STAC, DOTARS и CAAC.

- Повышенная безопасность
- Превосходные эксплуатационные характеристики
- Непревзойденная ценность

**Rapiscan**<sup>®</sup>  
systems  
Компания OSI Systems

## СИСТЕМЫ RAPISCAN 600XR – рыночная матрица

МОДЕЛЬ	Размеры туннеля	Пункты досмотра	Почта и небольшие посылки	Досмотр крупных посылок и небольших грузов
618XR	550 (Ш) x 360 (В) мм	●	●	
620XR	620 (Ш) x 420 (В) мм	●	●	
622XR	750 (Ш) x 550 (В) мм	●	●	●
624XR	550 (Ш) x 850 (В) мм	●		●
626XR	950 (Ш) x 650 (В) мм	●		●
627XR	1000 (Ш) x 1000 (В) мм			●
628XR	1000 (Ш) x 1000 (В) мм			●
632XR	1500 (Ш) x 1650 (В) мм			●
638XR	1800 (Ш) x 1800 (В) мм			●

## ОСНОВНЫЕ ПОКАЗАТЕЛИ СЕРИИ 600XR



Rapiscan 628XR



Rapiscan 627XR



Rapiscan 622XR с удаленной рабочей станцией и защитным кожухом туннеля

### ГИБКОСТЬ И НАДЕЖНОСТЬ

Унифицированная модульная платформа облегчает установку и обслуживание и значительно упрощает оснащение системы дополнительными принадлежностями.

### РАСШИРЕННЫЕ ВОЗМОЖНОСТИ ОБНАРУЖЕНИЯ

Мощные функции – предупреждение о высокой плотности (DTA), автоматическое обнаружение опасных предметов, Target™ и проекция изображения опасного предмета (TIP) – обеспечивают повышенный уровень обнаружения.

### ЭРГОНОМИЧНЫЙ ДИЗАЙН

Благодаря удобному для пользователя дизайну (эргономичная панель управления оператора регулируемая стойка для размещения панели управления) оператор не испытывает никаких неудобств при работе с системами 600XRt.

### ЦЕННОСТЬ И КАЧЕСТВО

Оснащенные такими функциями как сетевая станция отображения и программа обучения оператора системы 600XR обеспечивают максимальный уровень безопасности и низкую совокупную стоимость владения.

## НЕКОТОРЫЕ ДОПОЛНИТЕЛЬНЫЕ ПРИНАДЛЕЖНОСТИ ДЛЯ СИСТЕМ 600XR



Роликовый настил



Система возврата лотков



Удаленная рабочая станция с запираемой консолью

## ОСНОВНЫЕ ФУНКЦИИ И ОПЦИИ

### ОПЕРАЦИОННАЯ СИСТЕМА OS600

ОС Rapiscan OS600 имеет интуитивно понятный графический интерфейс пользователя, непревзойденное качество изображения и расширенные возможности подключения к локальной сети.

### ПРОЕКЦИЯ ИЗОБРАЖЕНИЯ ОПАСНОГО ПРЕДМЕТА (TIP)

Программа TIP с регулируемой частотой вставляет цифровые изображения опасных предметов в обычный багаж. TIP – надежный метод оценки работы и повышения квалификации операторов, который предпочитают использовать регулирующие организации во всех странах мира.

### СЕТЬ ПРОЕКЦИИ ИЗОБРАЖЕНИЯ ОПАСНОГО ПРЕДМЕТА (TIPNET)

TIPNET – это защищенная высокоскоростная сеть, соединяющая все оснащенные TIP системы с центральной станцией.

### TARGET™

Target™ – разработанная Rapiscan новейшая технология автоматического обнаружения опасных и запрещенных предметов. Программные алгоритмы Target обеспечивают выявление заданных материалов на рентгеновских изображениях посредством анализа массы, размеров и атомного числа предметов.

### ПРЕДУПРЕЖДЕНИЕ О ВЫСОКОЙ ПЛОТНОСТИ (DTA)

DTA генерирует визуальный сигнал тревоги, когда плотность отображаемого предмета превышает заданное пользователем пороговое значение.

### ПРОГРАММА ОБУЧЕНИЯ ОПЕРАТОРА (ОТР)

ОТР – удобная прикладная программа, которая помогает пользователю изучить основные функции и возможности системы.

*Более подробную информацию о функциях, опциях и принадлежностях можно получить у вашего торгового представителя.*

#### Проекция изображения опасного предмета (TIP)

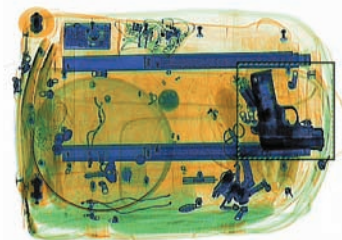

#### Target™



#### Предупреждение о высокой плотности (DTA)

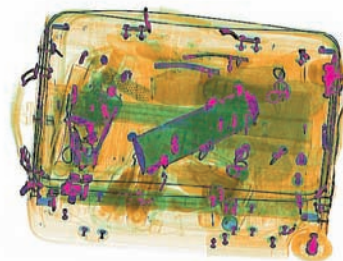

#### Программа обучения оператора (ОТР)

##### Unit 4 - Baggage Inspection

##### Section 2 - Scanning Bags

Further screening to resolve a 'Possible Threat' is always required. Press the Search key to alert security personnel that the bag at the exit of the tunnel needs to be searched.

When the Search key is pressed, a buzzer sounds and the Search lamp is turned on.



# РАЗМЕРЫ СИСТЕМ СЕРИИ 600XR

Rapiscan 618XR

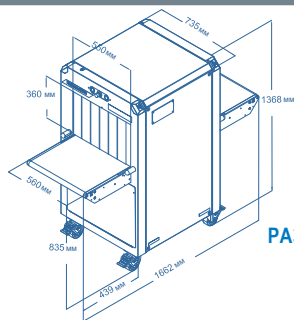

**РАЗМЕРЫ ТУННЕЛЯ:**  
550 мм (Ш)  
360 мм (В)

Rapiscan 627XR

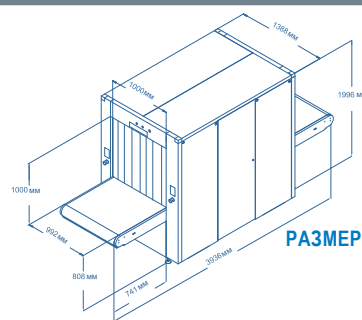

**РАЗМЕРЫ ТУННЕЛЯ:**  
1000 мм (Ш)  
1000 мм (В)

Rapiscan 620XR

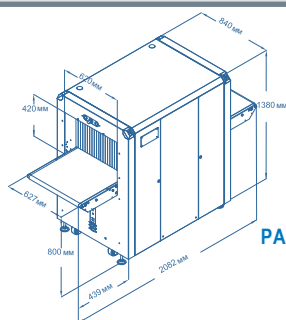

**РАЗМЕРЫ ТУННЕЛЯ:**  
620 мм (Ш)  
420 мм (В)

Rapiscan 628XR

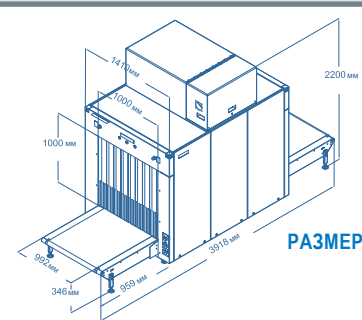

**РАЗМЕРЫ ТУННЕЛЯ:**  
1000 мм (Ш)  
1000 мм (В)

Rapiscan 622XR

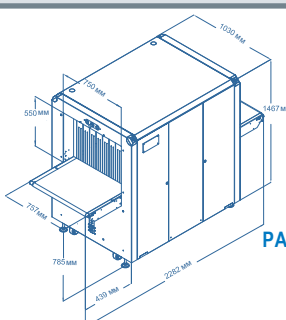

**РАЗМЕРЫ ТУННЕЛЯ:**  
750 мм (Ш)  
550 мм (В)

Rapiscan 632XR

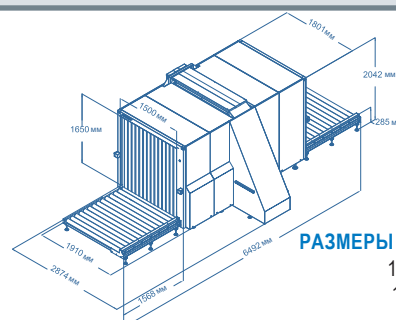

**РАЗМЕРЫ ТУННЕЛЯ:**  
1500 мм (Ш)  
1650 мм (В)

Rapiscan 624XR

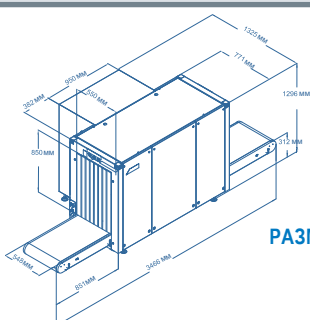

**РАЗМЕРЫ ТУННЕЛЯ:**  
550 мм (Ш)  
850 мм (В)

Rapiscan 638XR

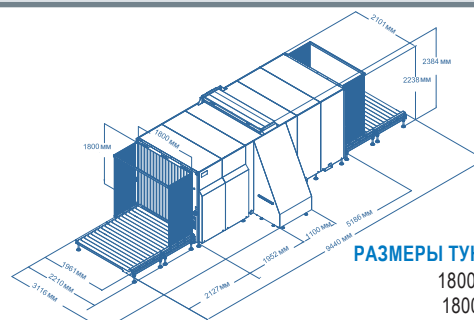

**РАЗМЕРЫ ТУННЕЛЯ:**  
1800 мм (Ш)  
1800 мм (В)

Rapiscan 626XR

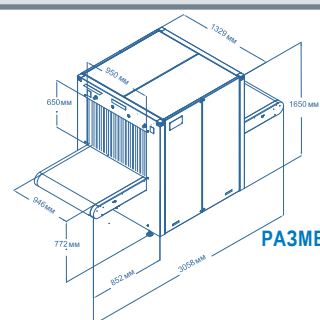

**РАЗМЕРЫ ТУННЕЛЯ:**  
620 мм (Ш)  
420 мм (В)

**Rapiscan**<sup>®</sup>  
systems  
Компания OSI Systems

## ПРОШЕДШИЕ ИСПЫТАНИЯ И СЕРТИФИЦИРОВАННЫЕ СИСТЕМЫ БЕЗОПАСНОСТИ

Имеющая сертификат ISO 9001:2000, продукция Rapiscan Systems прошла самые строгие испытания различных сертифицирующих органов, в том числе:



### ЗАКОН SAFETY

Продукция Rapiscan Systems сертифицирована Министерством национальной безопасности США в соответствии с требованиями Закона об обеспечении антитеррористической деятельности посредством развития эффективных технологий (SAFETY) 2002 года, предоставляющим существенные льготы организациям, установившим системы безопасности.

### СООТВЕТСТВИЕ ТРЕБОВАНИЯМ ЗАКОНОДАТЕЛЬСТВА ОБ ОХРАНЕ ЗДОРОВЬЯ И БЕЗОПАСНОСТИ ТРУДА

Системы досмотра багажа и посылок Rapiscan соответствуют действующим международным нормам в области охраны здоровья и безопасности труда, в том числе требованиям к рентгеновским системам Управления по санитарному надзору за качеством пищевых продуктов и медикаментов США (федеральный стандарт 21CFR 1020.40), положениям Закона об охране здоровья и безопасности труда на рабочем месте 1974 года (статья 6) с учетом изменений, внесенных Законом о защите прав потребителей 1987 года.

(Требования Управления по санитарному надзору за качеством пищевых продуктов и медикаментов применяются к системам, оснащенным приборами, контролирующими присутствие оператора.)

**Радиационная безопасность:** стандарт США 21CFR 1020.40.

**Эксплуатационная безопасность:** стандарты Федерального управления гражданской авиации США, использование рентгеновских систем (стандарты 14CFR 105.172, 14CFR 129.26).

## МИРОВОЙ ЛИДЕР В ОБЛАСТИ ЭФФЕКТИВНОГО ОБЕСПЕЧЕНИЯ БЕЗОПАСНОСТИ

Установив более 70 000 систем более чем в 100 странах, Rapiscan Systems стала избранным поставщиком систем досмотра для государственных и коммерческих организаций во всем мире. Rapiscan Systems имеет сертификат ISO 9001:2000. Продукция Rapiscan сертифицирована различными государственными органами, в том числе Европейской конференцией гражданской авиации (ECAC), Управлением безопасности на транспорте США (TSA), Министерством транспорта Великобритании (DfT). Все изделия Rapiscan обеспечиваются поддержкой всемирной круглосуточной службы производственного обучения и технического обслуживания.

**Rapiscan**<sup>®</sup>  
systems  
Компания OSI Systems

### СЕВЕРНАЯ И ЮЖНАЯ АМЕРИКА, СТРАНЫ КАРИБСКОГО БАССЕЙНА

2805 Columbia Street  
Torrance, California 90503  
UNITED STATES of AMERICA  
Тел.: +1 310-978-1457  
Факс: +1 310-349-2491

### ЕВРОПА, БЛИЖНИЙ ВОСТОК, АФРИКА

X-Ray House  
Bonehurst Road  
Salfords  
Surrey RH1 5GG  
UNITED KINGDOM  
Тел.: +44 (0) 870-7774301  
Факс: +44 (0) 870-7774302

### АЗИЯ

240 Macpherson Road  
#07-03 Pines Industrial Building  
Singapore 348574  
SINGAPORE  
Тел.: +65-6743-9913  
Факс: +65-6743-9915

### АВСТРАЛИЯ

Rapiscan House  
4 Ross Street  
South Melbourne Victoria  
Australia 3205  
AUSTRALIA  
Тел.: +61 3 9929 4600  
Факс: +61 3 9929 4655

### Электронная почта:

[sales@rapiscansystems.com](mailto:sales@rapiscansystems.com)

### ИНТЕРНЕТ:

[www.rapiscansystems.com](http://www.rapiscansystems.com)

*Ввиду постоянного совершенствования нашей продукции, Rapiscan Systems оставляет за собой право изменять технические характеристики без предварительного уведомления. Дополнительные сведения о технических характеристиках приводятся в техническом описании продукта.*

